

240-PF2L

Single Control Lavatory Faucet-Cold Only
 Control Único para Lavamanos-Sólo Frío
 Contrôle Unique de Lavabo Robinet-Seulement Froid

Installation Support • Soporte de instalación • Support d'installation

**Personal Assistance, Product Specs, &
 "How-to" Questions:**

Asistencia personal, especificaciones del
 producto y preguntas sobre "cómo hacerlo":

Aide personnelle, spécifications du produit
 et questions « pratique-pratiques » :

1-800-340-7608

www.pfisterfaucets.com/international



WARNING / ADVERTENCIA / AVERTISSEMENT

To reduce the risk of injury or property damage, read all instructions before installing product. Wear safety goggles. Product must be installed in accordance with all state & local plumbing & building codes. Call a professional if you are uncertain about installing this product.

Para disminuir el riesgo de lesiones o daños a la propiedad, lea todas las instrucciones antes de instalar el producto. Utilice gafas de seguridad. El producto deberá instalarse de acuerdo con la normativa de plomería y construcción estatal y local. Llame a un profesional si no está seguro sobre cómo instalar este producto.

Pour réduire le risque de blessures ou de dommages, lire toutes les instructions avant d'installer le produit. Porter des lunettes de sécurité. Le produit doit être installé en conformité avec tous les codes de construction et de plomberie locaux et de l'état. Appelez un professionnel si vous n'êtes pas certain de la façon d'installer ce produit.

Required Tools

Herramientas necesarias

Outils nécessaires

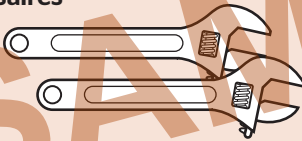

Adjustable Wrenches
 Llaves ajustables
 Clés à molletteZ



Safety Goggles
 Anteojos de seguridad
 Lunettes de sûreté

Additional Helpful Tools

Otras herramientas útiles

Outils supplémentaires utiles

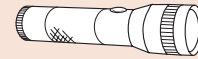

Flashlight
 Linterna
 Lampe De Poche



Cloth
 Paño de limpieza
 Chiffon

Parts in the Box

Piezas en la caja

Pièces dans la boîte

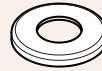
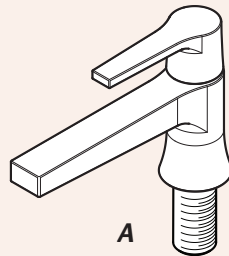

1 Turn Off Water Supply • Cierre el suministro de agua • Couper l'alimentation en eau



Locate water supply inlets and shut off the water supply valves. These are usually found under the sink or near the water meter. If you are replacing an existing faucet, remove the old faucet from the sink and clean the sink surface thoroughly.

Ubique las entradas del suministro de agua y cierre las válvulas de suministro de agua. Generalmente se encuentran debajo del fregadero o cerca del medidor de agua. Si se trata de un reemplazo de grifo, quite el grifo viejo y limpie completamente la superficie del fregadero.

Recherchez les entrées d'approvisionnement et fermer leurs robinets. Ces robinets se trouvent généralement sous l'évier ou près du compteur d'eau. Si vous remplacez un robinet existant, retirez, le vieux robinet de l'évier et nettoyer soigneusement la surface de ce dernier.

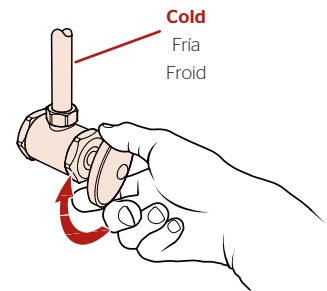

2

Install Faucet Instale el Grifo Installer le Robinet

No Tools Required for This Step
No se necesitan herramientas para este paso
Pas d'outil nécessaire pour cette étape

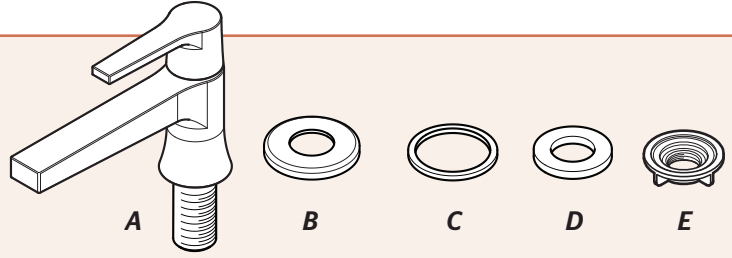

2A

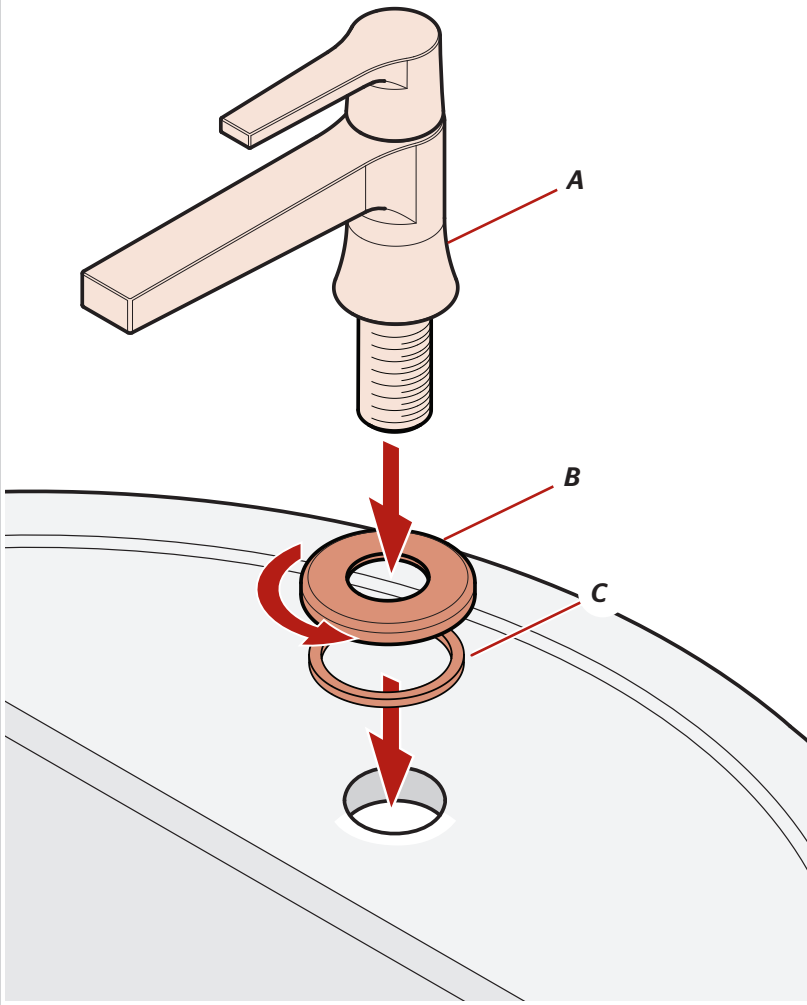

2B

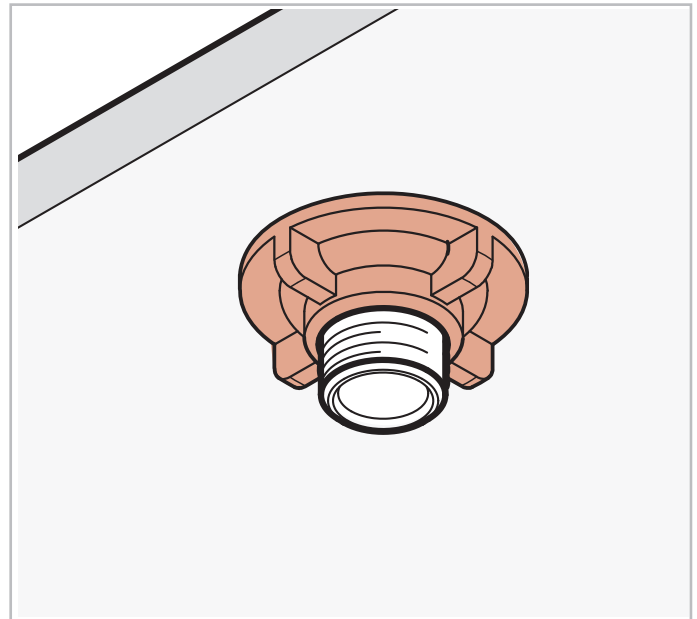
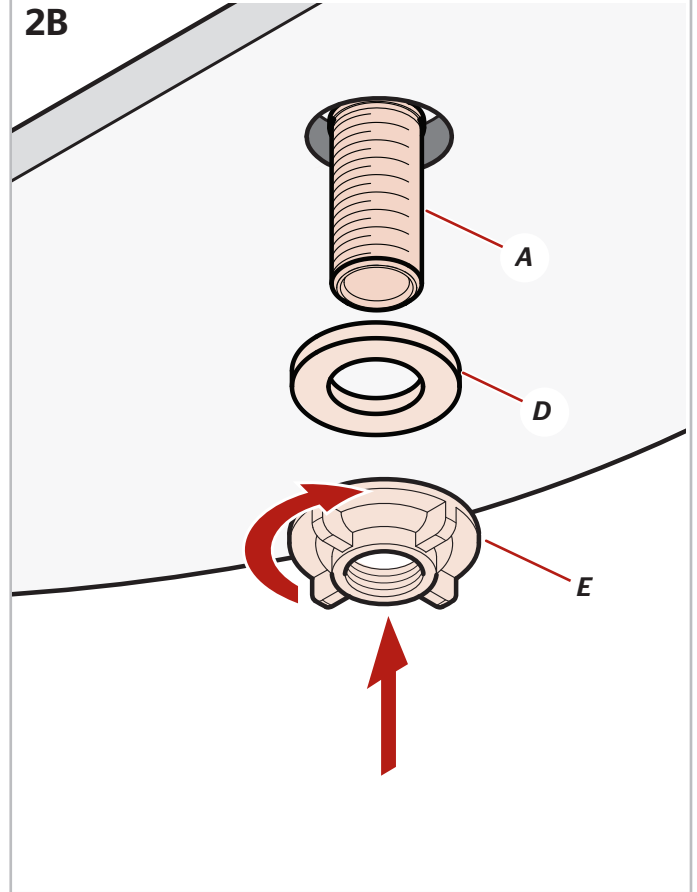

3 Connect Water Supply Line Conecte la Línea de Suministro de Agua Raccorder la Ligne d'Alimentation en eEau

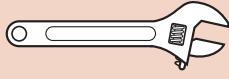

Adjustable Wrench
Llave ajustable
Clé à Mollette

*No Parts Required for This Step
No se necesitan piezas para este paso
Aucune pièce nécessaire pour cette étape*

Water Supply Lines not included. Please consult manufacturer and/or its instructions for the correct method of installation of supply lines & fittings.
IMPORTANT: Incorrect application of supply lines and fittings may result in the failure or leak of the supply lines and fitting.

Las tuberías de suministro de agua no están incluidas. Consulte por favor el fabricante y/o sus instrucciones para el método correcto de instalación de líneas de suministro y de guarniciones.

IMPORTANT: El uso incorrecto de líneas de suministro y de guarniciones puede dar lugar a la falta o al escape de las líneas de suministro y de la guarnición.

Les tuyaux d'arrivée d'eau ne sont pas fournis. Veuillez consulter le fabricant et/ou ses instructions pour la méthode correcte d'installation des conduites d'alimentation en eau et des accessoires.

IMPORTANT: Mauvaise application des lignes d'alimentation et accessoires peut entraîner la défaillance ou la fuite.

3

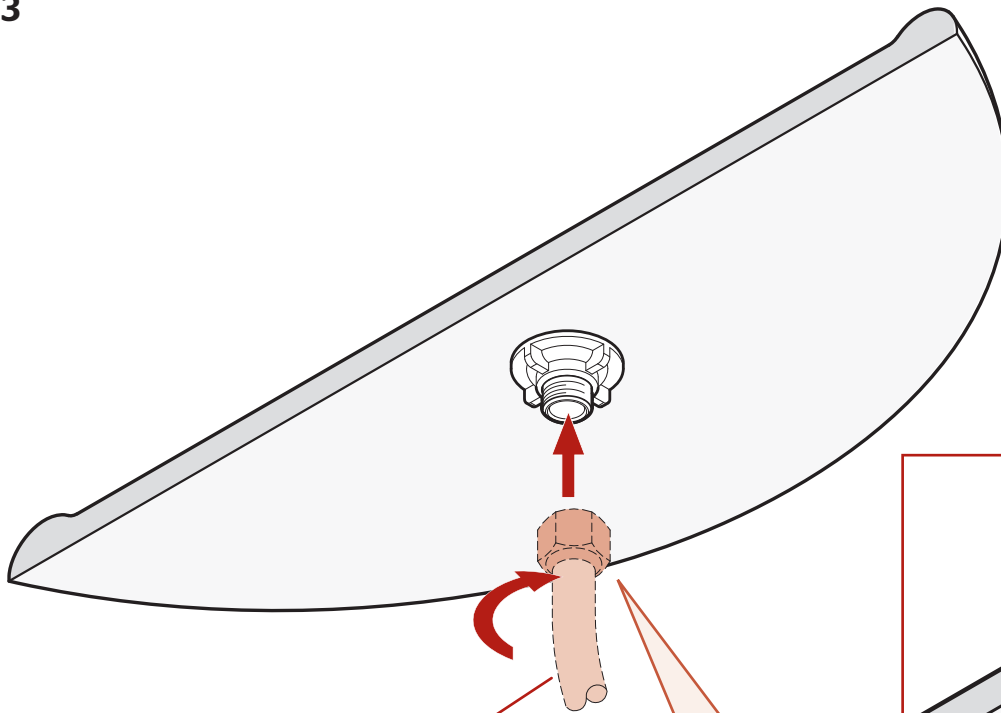

Water supply line

Línea de suministro del agua

Ligne d'approvisionnement en eau

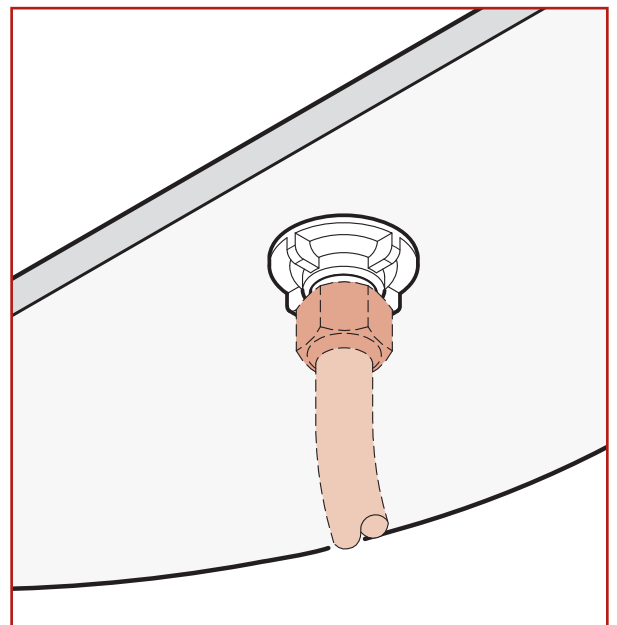
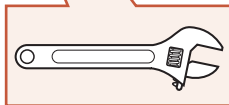

4 Turn On Water & Confirm Proper Installation

Active el Suministro de Agua y Confirme que la Instalación Está Adecuadamente Efectuada
Ouvrez l'eau et Confirmez que l'installation Est Correcte

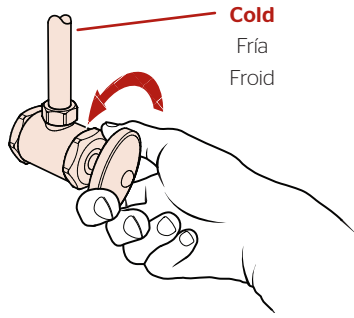

Check for leaks above and below the sink.

Revise si hay fugas encima y debajo del fregadero

Assurez-vous qu'il n'y a pas de fuite au dessus ou au dessous du lavabo.

5 Flush the Faucet Before Using

Limpie el Grifo con un Chorro de Agua Antes de Usar
Rincez le Robinet Avant Utilisation

5B



Allow hot & cold water to run for at least 15 seconds each.

Deje correr el agua caliente y fría durante al menos 15 segundos cada una.

Laissez couler l'eau chaude et l'eau froide pendant au moins 15 secondes.

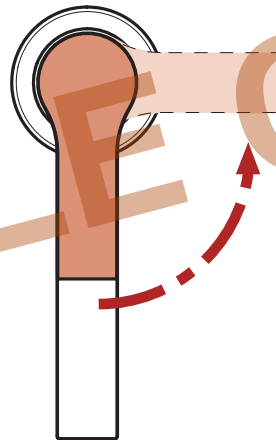

Open
Abierta
Ouvrte

Turn On Faucet
Active el grifo
Ouvrez le robinet

Open Slowly

Abra lentamente

Ouvrez lentement

For Warranty & Care Information or Ordering Replacement Parts:

Para información sobre la garantía y el mantenimiento o para ordenar piezas de repuesto:

Pour renseignements sur la garantie et l'entretien ou pour commander des pièces de rechange:

PfISTER

1-800-340-7608

pfisterfaucets.com/international